

SMOKART

DF/W

DF/G

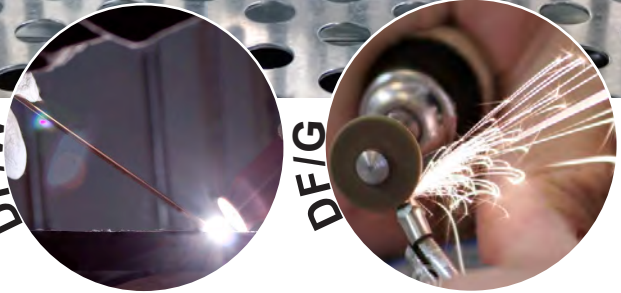

- **APPLICAZIONI**
Operazioni di saldatura occasionale (DF/W) e leggera molatura occasionale (DF/G) di pezzi dalle piccole dimensioni.
- **APPLICATIONS**
Opérations de soudure occasionnelles (DF/W), meulage et ponçage (DF/G) occasionnel de petites pièces.
- **APPLICATIONS**
Occasional welding works (DF/W) and occasional light grinding (DF/G) of small size parts.
- **ANWENDUNGSGEBIET**
Gelegentliche Schweißarbeiten (DF/W) und leichte Schleifarbeiten (DF/G) kleiner Werkstücke.
- **APLICACIONES**
Trabajos ocasionales de soldadura (DF/W) y amolado (DF/G) liviano de piezas de pequeñas dimensiones.

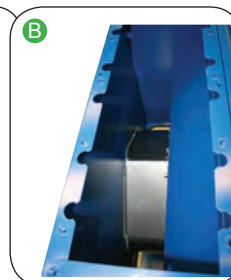
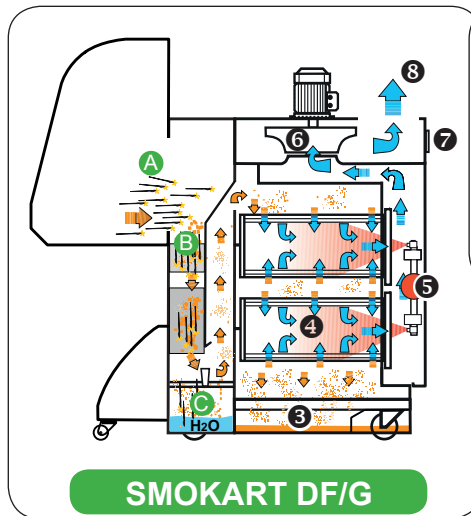
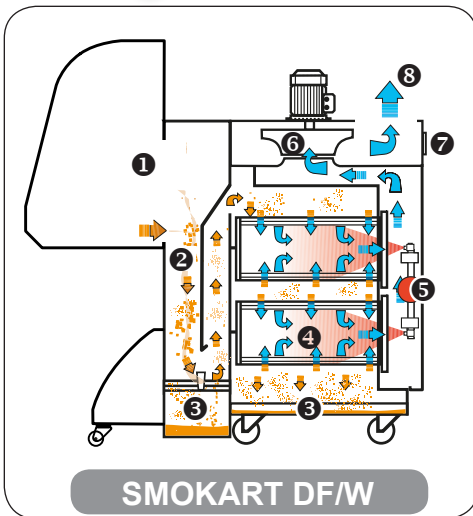

- | | |
|---|---|
| ARIA INQUINATA
AIR POLLUE
POLLUTED AIR
SCHMUTZLUFT
AIRE CONTAMINADO | SCINTILLE
ÉTINCELLES
SPARKS
FUNKEN
CHISPAS |
| ARIA FILTRATA
AIR FILTRÉE
CLEAN AIR
REINLUFT
AIRE FILTRADO | ARIA COMPRESA
AIR COMPRIMÉ
COMPRESSED AIR
DRUCKLUFT
AIRE COMPRIMIDO |

1 INGRESSO ARIA CON POLVERI
ENTREE AIR POLLUE
POLLUTED AIR INLET
EINTRITT SCHMUTZLUFT
ENTRADA AIRE PULVERIENTO

2 CAMERA DI CALMA
CHAMBRE DE CALME
SETTLING CHAMBER
BERUHIGUNGSKAMMER
CÁMARA DE CALMA

3 CASSETTI DI RACCOLTA
BIDONES DE RECUPERATION
COLLECTION BINS
SAMMELBEHÄLTER
BIDONES DE RECOLECCIÓN

4 CARTUCCE FILTRANTI
CARTOUCHES FILTRANTES
FILTERING CARTRIDGES
FILTERPATRONEN
CARTUCHOS FILTRANTES

5 SERBATOIO ARIA COMPRESA
RESERVOIR AIR COMPRIMÉ
COMPRESSED AIR TANK
DRUCKLUFTBEHÄLTER
DEPÓSITO DE AIRE COMPRIMIDO

6 VENTILATORE
VENTILATEUR
FAN
VENTILATOR
VENTILADOR

7 CONTAORE - INTERRUOTORE MARCIA/ARRESTO - PRESA PENTAPOLARE
COMPTEUR HORAIRE - INTERRUPTEUR MARCHÉ/ARRÊT - PRISE A 5 BROCHES MALE
HOUR METER - ON/OFF SWITCH - 5 PINS PLUG
STUNDENZÄHLER - THERMOSCHALTER - 5- POLIGER INDUSTRIESTECKER
CONTADOR DE HORAS - INTERRUPTOR MARCHA/PARADA - ENCHUFE PENTAPOLAR

8 USCITA ARIA FILTRATA
SORTIE D'AIR FILTRÉE
CLEAN AIR OUTLET
REINLUFT- AUSBLASSEITE
SALIDA AIRE FILTRADO

A INGRESSO ARIA CON SCINTILLE
ENTREE AIR POLLUE AVEC ÉTINCELLES
POLLUTED AIR INLET WITH SPARKS
EINTRITT SCHMUTZLUFT MIT FUNKEN
ENTRADA AIRE PULVERIENTO Y CHISPAS

B SPEGNISCINTILLA
PARE ÉTINCELLES
SPARK TRAP
FUNKENFALLE
APAGA CHISPAS

C CONTENITORE ACQUA IN INOX PER SPEGNISCINTILLA
CON CONTROLLO DI LIVELLO.
CASSETTE AVEC RÉSERVE D'EAU EN INOX, ANTI-ÉTINCELLES
AVEC CONTRÔLE DE NIVEAU.
WATER STAINLESS STEEL SPARKS ARRESTOR TANK WITH LEVEL
CONTROL.
EDELSTAHL- WASSERWANNE ZUR FUNKENLÖSCHUNG MIT
NIVEAUREGULIERUNG
CONTENEDOR DE AGUA APAGA CHISPAS EN ACERO INOXIDABLE
CON CONTROL DE NIVEL.

SMOKART DF/W-DF/G

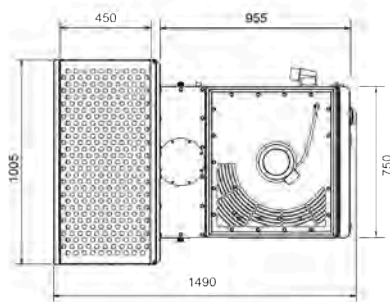
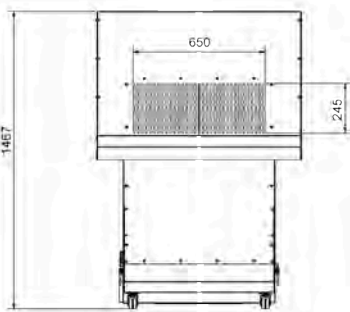
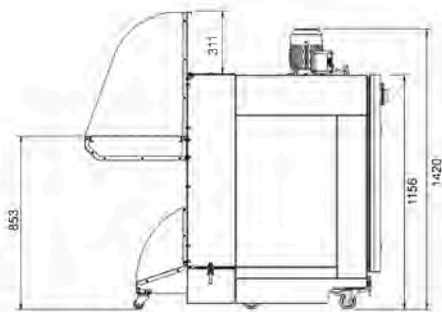

Dimensioni (mm)
Dimensions (mm)
Dimensions (mm)
Abmessungen (mm)
Medidas (mm)

OPTIONALS

- Plenum insonorizzato
- Plenum insonorisé
- Soundproof plenum
- Schalldämmhaube
- Plenum insonorizado

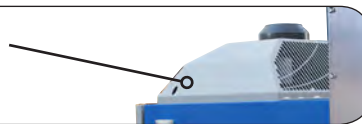

- Plenum con filtro a carboni attivi o con filtro assoluto HEPA H13 (30 Kg di carboni attivi per plenum)
- Plenum avec filtre à charbon actif ou avec filtre absolu HEPA H13 (30 Kg de charbon actif pour plenum)
- Plenum with activated carbon filter or with absolute filter HEPA H13 (30 Kg of activated charcoal to the plenum)
- Plenum mit Aktivkohlefilter oder mit Absolutfilter HEPA H13 (30 Kg Aktivkohle zu der Plenum)
- Plenum con filtro de carbón activo o con filtro absoluto HEPA H13 (30 Kg de Carbón activado por plenum 30 kg)



- Cartucce - Cartouches - Cartridges - Filterpatronen - Cartuchos

M PES/FVH13/M PES

poliestere/fibra di vetroH13/poliestere polyester/fibre de verre H13/polyester polyester /fiber glass H13/polyester polyester/Glasfaser H13/polyester poliéster/fibra de vidrio H13/poliéster

M PES/AX/EXAM ACCREDITED

poliestere/alluminato/antistatico polyester/alluminé/antistatique polyester/aluminum coated/antistatic polyester/antistatisch/alluminiumbeschichtet poliéster/aluminado/antistático

M PES/TF

poliestere/rivestimento in teflon polyester/rèvêtement en PTFE polyester/PTFE coating polyester/PTFE Beschichtung poliéster/Revestimiento de PTFE

M PES+PTFE/Membrane

poliestere/membrana di teflon polyester/membrane de teflon polyester/teflon membrane polyester/teflon Membrane poliéster/membrana de teflon

SMOKART	DF/W 1,1	DF/W 2,2	DF/G 1,1	DF/G 2,2
Modello - Modéle - Model - Typ - Modelo	1,5 HP 1,1 KW	3 HP 2,2 KW	1,5 HP 1,1 KW	3 HP 2,2 KW
Giri - TOURS - R.P.M - Umdrehungen - Vueltas	2845	2845	2845	2845
Ventilatore - Ventilateur - Fan - Ventilator - Ventilador	PRM 250	PRM 250	PRM 250	PRM 250
Alimentazione elettrica del ventilatore Alimentation électrique pour le ventilateur Fan voltage Spannung Ventilator Alimentación eléctrica ventilador	400 V 50 HZ	400 V 50 HZ	400 V 50 HZ	400 V 50 HZ
Portata d'aria nominale Débit d'air nominal Nominal air flow Nennvolumenstrom Caudal de aire nominal	1880 m³/h 1109 cfm	2280 m³/h 1345 cfm	1880 m³/h 1109 cfm	2280 m³/h 1345 cfm
Capacità di stoccaggio bidoni Capacité de stokage bidons Bin dust holding capacity Behältersammelvolumen Capacidad de almacenamiento bidones	12 + 28 lt		bidone + contenitore acqua in inox bidon + bac à eau en inox bin + water stainless steel tank Behälter + Edelstahl-Wasserbehälter bidón + contenedor de agua en acero inoxidable 20 + 28 lt	
Cartucce Cartouches Cartridges Filterpatronen Cartuchos	2 x Ø325 - H400 mm		2 x Ø325 - H400 mm	
Classificazione IFA/BGIA Classification IFA/BGIA IFA/BGIA rating Klassifikation IFA/BGIA Clasificación IFA/BGIA	M PES POLIESTERE - POLYESTER POLYESTER - POLYESTER - POLIÉSTER		M PES POLIESTERE - POLYESTER POLYESTER - POLYESTER - POLIÉSTER	
Superficie filtrante Surface filtrante Filtering surface Filterfläche Superficie de filtración	16 m² 172 sq.ft		16 m² 172 sq.ft	