

UNITÀ FILTRANTE PER POLVERI E TRUCIOLI



MEC Silo

UNITÉ FILTRANTE POUR POUSSIÈRES
ET COPEAUX

FILTER UNIT FOR DUSTS AND
SHAVINGS

ABSACK-FILTER FÜR STAUB UND
SPÄNE

UNIDAD FILTRANTE PARA POLVOS Y
VIRUTAS

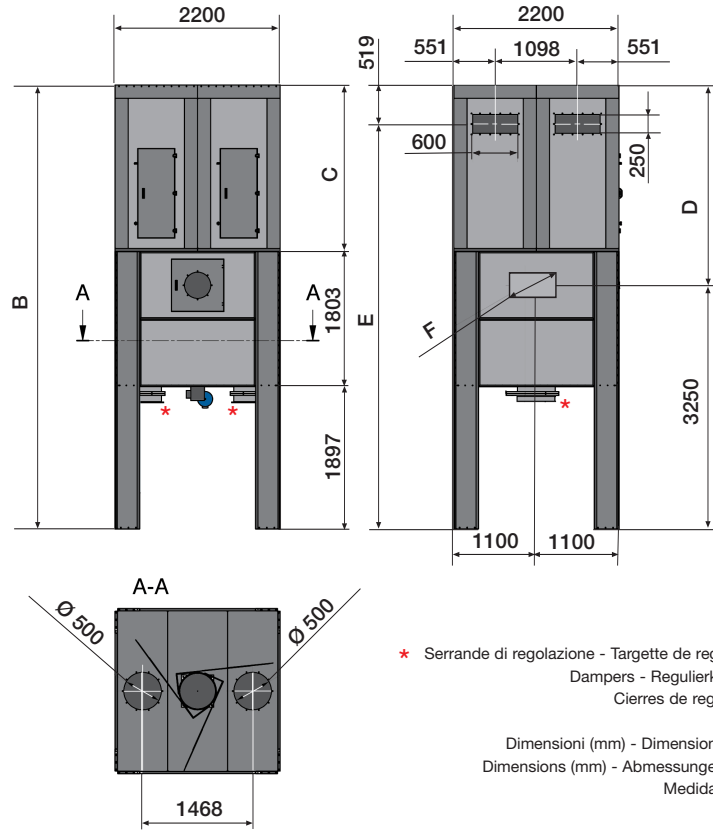

Modello - Modéle Model - Typ - Modelo	B (mm)	C (mm)	D (mm)	E (mm)	F ∇ (mm)
MEC SILO SP/B	5920	2220	2670	5400	700 x 300
MEC SILO SPH/B	6420	2720	3170	5900	700 x 300
MEC SILO SPH/BH	6920	3220	3670	6400	700 x 300

Modello - Modéle Model - Typ - Modelo	MEC SILO SP/B	MEC SILO SPH/B	MEC SILO SPH/BH
Superficie filtrante - Surface filtrante Filtering area - Filterfläche - Superficie filtrante	87 m ²	109 m ²	131 m ²
Portata max - Debit max Delivery max - Luftmenge max - Caudal max	10.300 m ³ /h	13.100 m ³ /h	15.700 m ³ /h
Capacità di contenimento - Capacité de stockage Collection capacity - Speichervolumen - Capacidad de Almacenaje	8,7 m ³	8,7 m ³	8,7 m ³
N° Maniche filtranti- N° Manches filtrant N° Filtering sleeves - N° Filterschläue - Nr Mangas filtrantes	64	64	64
H Maniche filtranti- H Manches filtrant H Filtering sleeves - H Filterschläue - H Mangas filtrantes	2000 mm	2500 mm	3000 mm

MEC Silo

A C C E S S O R I
A C C E S S O R I E S
O P T I O N A L S
O P T I O N A L
A C C E S O R I O S

Esempio di **MEC Silo** con bricchettatrice
Exemple de **MEC Silo** avec briquette
Example of **MEC Silo** with briquetting press
Beispiel **MEC Silo** mit Brikettierpresse
Ejemplo de **MEC Silo** con briquetadora

- 1**
- Impianto antincendio e rilevamento scintilla
 - Installation anti-incendie et détecteur d'étincelles
 - Fire extinguishing system and spark detector
 - Trockenlöschleitung und Funken-Melder
 - Instalacion antincendio y detector de chispas

- 2**
- Pannello antiscoppio
 - Panneau antiexplosion
 - Explosion relief panel
 - Druckentlastungspaneel
 - Panel antiexplosion

- 3**
- Diffusore aria con griglia
 - Diffuseur avec grille
 - Air diffuser with grate
 - Ausblas-Diffusor mit Schutzgitter
 - Difusor de aire con reja

- 4**
- Silenziatore AFON
 - Silencieux
 - AFON Silencer
 - AFON Schalldämpfer
 - Silenciador AFON

- 5**
- Canalizzazione varia
 - Tous type de canalisation
 - Various pipeline
 - Verschiedene Rohrleitung
 - Componentes varios

- 6**
- Box insonorizzante
 - Box d'insonorisation
 - Soundproof box
 - Schalldämmende Boxen
 - Box insonorizado

- 7**
- Elettroventilatori
 - Motoventilateur
 - Fans
 - Elektroventilatoren
 - Electroventilador

Controllo di livello
Contrôle de niveau
Level control
Niveauregulierung
Control de nivel

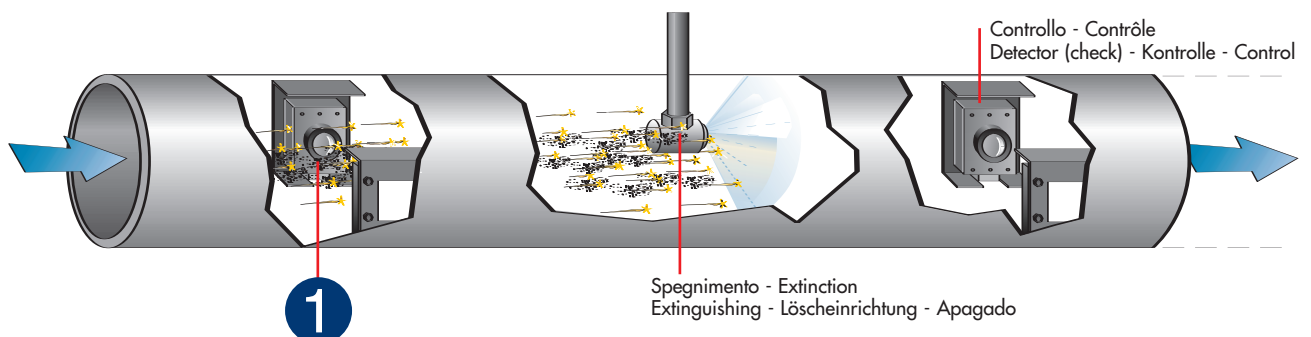
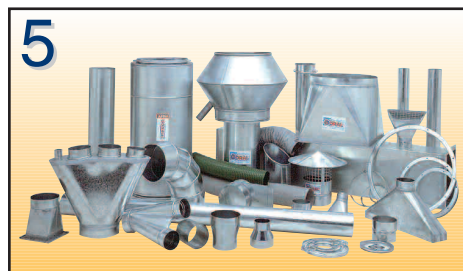
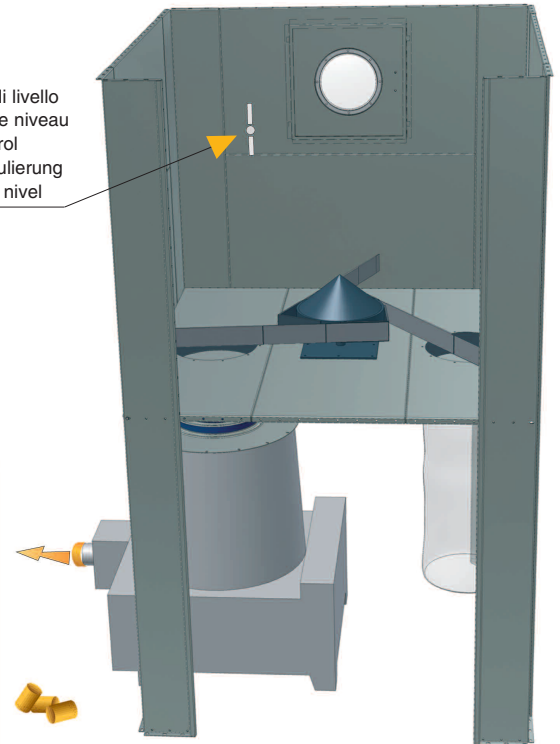

PROGRAMMA DI PRODUZIONE

Aspiratori e filtri carrellati - Filtri a cartuccia - Silos e caldaie - Gruppi filtro-aspiranti per l'industria metalmeccanica, chimica, elettronica, tessile, alimentare e lavorazione del legno - Filtri per fumi di saldatura - Bracci aspiranti snodati - Cabine di verniciatura - Insonorizzazione - Cabine pressurizzate - Ventilatori - Box insonorizzati per ventilatori - Tubazioni e accessori - Filtri per fumi e vapori - Essiccatoi: convenzionali e a pompa di calore - Arrotolatori con ventilatore per l'industria dell'auto.

PROGRAMME DE PRODUCTION

Aspirateurs et groupes filtrants mobiles - Filtres à cartouche - Groupes aspirants pour l'industrie mécanique, chimique, électronique, textile, du bois et alimentaire - Filtres pour l'aspiration de fumées de soudure - Cabines à vernir - Cabines d'insonorisation - Cabines pressurisées - Motoventilateurs - Boxes d'insonorisation pour motoventilateurs - Tuyauterie et accessoires - Filtre pour fumées et vapeurs - Séchoirs conventionnels et à pompe de chaleur - Enrouleurs avec motoventilateur pour l'industrie automobile et garages.

PRODUCTION PROGRAM

Portable dust collectors - Cartridge filters - Silo & boilers - Filtering extraction units for metal, chemicals, electronic, textile, food and woodworking industry - Soldering fumes filters - Source fume capture articulated arms - Spray booths - Soundproofed cabins & panels - Pressurized cabins & dust free rooms - Fans - Soundproofed boxes for fans - Ductwork and accessories - Smoke and vapour filters - Dryers: conventional & heat pump - Hose reels with suction fans for automotive industry.

LIEFERPROGRAMM

Filter und Absauggeräte - Patronenfilter - Spänesilos, Heizkessel - Filter und Filtergeräte für die Industrie, Holzbearbeitung, Chemie, Elektronik, Textilien, Nahrungsmittel - Filter für Râuche und Dämpfe - Absaugarme - Schallschutz-Kabinen - Schallschutzboxen für Ventilatoren - Druckkabinen - Ventilatoren - Rohrteile - Holz Trockner in Konventionellen und Heizpumpensystem - Aufroller zur Abgasabsaugung.

PROGRAMA DE PRODUCCIÓN

Aspiradores y filtros móviles - Filtros de cartuchos - Silos y calderas - Grupos aspiradores filtrantes para la industria mecánica, metalúrgica, química, electrónica, textil, alimentaria y elaboraciones de la madera - Filtros para humos de soldadura - Brazos aspirantes articulados - Cabinas presurizadas - Ventiladores - Cabinas insonorizadas para ventiladores - Tuberías y accesorios - Filtros para humos y vapores - Secadores: convencionales y de bomba de calor - Bobinadores con ventilador para la industria automovilística.

